

15/25/35 kV 200A CLASS ELBOW - INSTALLATION & OPERATING INSTRUCTIONS	CODO OCC CLASE 15/25/35 KV 200A - INSTRUCCIONES DE INSTALACIÓN Y OPERACIÓN	COTOVELO DE CLASSE 15/25/35 KV 200A - INSTRUÇÕES DE INSTALAÇÃO E OPERAÇÃO
---	---	--

DESCRIPTION DESCRIPCIÓN DESCRIÇÃO

English The CHARDON Loadbreak Elbow Connector is a fully-shielded and insulated plug-in termination for connecting underground cable to transformers, switching cabinets and junctions equipped with loadbreak bushings. The elbow connector and bushing insert comprise the essential components of all loadbreak connections. The elbow interface of the bushing insert meets the requirements of ANSI/IEEE 386 as defined below:

- 15kV 200A Class (8.3kV and 8.3/14.4kV) ;
- 25kV 200A Class (15.2kV and 15.2/26.3kV) ;
- 35kV 200A Class (21.1kV)

Español El codo de Operación con Carga CHARDON es un conector completamente recubierto y aislado. Se utiliza en instalaciones subterráneas para conexiones entre el cable para media tensión y transformadores, seccionadores de gabinete y cajas derivadoras que cuenten con boquillas de operación con carga (OCC 200 AMP). El conector tipo codo y la boquilla tipo inserto son los componentes esenciales de las conexiones de operación con carga. La interfaz de la boquilla del codo cumple con los requerimientos ANSI/IEEE 386.

- Clase 15kV 200A (8.3kV y 8.3/14.4kV) ;
- Clase 25kV 200A (15.2kV y 15.2/26.3kV);
- Clase 35kV 200A (21.1kV).

Português O terminal cotovelo CHARDON é um conector totalmente revestido e isolado para conectar cabos isolados em equipamentos subterráneos, como transformadores, armários de manobra e uniões que possuem buchas de operação em carga (OCC 200 AMP). O conector do tipo cotovelo e a bucha do tipo inserto são componentes essenciais em conexões operacionais com carga. A interface do cotovelo atende aos requisitos ANSI/IEEE 386, definidos acima:

- Classe 15kV 200A (8.3kV e 8.3/14.4kV);
- Classe 25kV 200A (15.2kV e 15.2/26.3kV);
- Classe 35kV 200A (21.1kV).



<p>ELBOW KIT CONTENT:</p> <ul style="list-style-type: none"> ● Standard Elbow Body ● Compression Connector ● Loadbreak Probe ● Wrench (Probe Installation Tool) ● Lubricant ● Paper Towel ● Installation Instructions 	<p>CADA KIT CONTIENE:</p> <ul style="list-style-type: none"> ● Codo estándar ● Conector de compresión ● Electrodo de Operación con Carga ● Llave de torsión (Wrench) ● Silicón Lubicante ● Toalla de Papel ● Instructivo 	<p>CONTEÚDO DO KIT:</p> <ul style="list-style-type: none"> ● Cotovelo tipo Padrão ● Conector de compressão ● Sonda de operação com carga ● Chave (ferramenta de instalação da sonda) ● Silicone lubrificante ● Toalha de Papel ● Manual de instalação
---	--	---

ENGLISH: PRIOR TO THE INSTALLATION OF CHARDON CABLE ACCESSORIES, MAKE SURE YOU HAVE THE TOOLS NEEDED / ESPAÑOL: ANTES DE LA INSTALACIÓN DE ACCESORIOS CHARDON ASEGURESE DE TENER LA HERRAMIENTA NECESARIA / PORTUGUÊS: ANTES DA INSTALAÇÃO DE ACESSÓRIOS CHARDON, CERTIFIQUE-SE DE TER EM MÃOS AS FERRAMENTAS NECESSÁRIAS

<ul style="list-style-type: none"> ● Tool to Undress the Power Driver ● Electric Cable Cleaner ● Gloves ● Cable Cutter ● Sandpaper 120 grit or less. ● Measuring tape ● Knife, Razor or Blade of Steel 	<ul style="list-style-type: none"> ● Herramienta para preparar el cable ● Kit de limpieza para el cable ● Guantes ● Navaja ● Flexómetro o cinta métrica ● Pinzas de electricista 	<ul style="list-style-type: none"> ● Ferramentas de preparo de cabos ● Kit de limpeza de cabos elétricos ● Luvas ● Lixa grão 120 ou menor ● Fita métrica ● Pinças ● Estilete
---	--	---

- with edge
- Vinyl tape
- Compression tool and dies
- Wire brush
- Tweezers

- Pinzas de punta
- Herramienta y matrices de Compresión
- Tijeras
- Cepillo de alambre
- Cinta de vinil

- Fita isolante
- Ferramenta e matrizes de compressão
- Escova de aço

NOTE: List of Illustrative Tools, these may vary depending on the type of Accessory to Install
 NOTA: La lista de herramientas puede variar dependiendo del tipo de accesorio a instalar
 NOTA: A lista de ferramentas pode variar de acordo com o acessório a ser instalado.

CAUTION:

- The installation of Chardon products must be carried out by qualified technical personnel.
- Contact with energized equipment can cause serious damage and even death.
- Wear appropriate protective equipment.
- Make sure Chardon Accessories are completely dry at the time of installation.
- Make sure Chardon Accessories are in good condition.



PRECAUCIÓN:

- La instalación de los productos Chardon, debe ser realizada por personal técnico calificado.
- El contacto con equipo energizado puede ocasionar graves daños e incluso la muerte.
- Utilice equipo de protección adecuado.
- Asegúrese que los Accesorios Chardon estén totalmente secos al momento de su instalación.
- Asegúrese que los Accesorios Chardon se encuentren en buenas condiciones.

CUIDADO:

- A instalação dos produtos Chardon deve ser realizada por pessoal técnico qualificado.
- O contato com equipamentos energizados pode causar danos sérios até a morte.
- Use equipamento de proteção apropriado.
- Certifique se os acessórios Chardon estão completamente secos no momento da instalação.
- Certifique se os acessórios Chardon estão em boas condições.

DANGER:

- Do not touch or handle energized products without adequate protective equipment. Errors in the compliance of this instruction can result in damage to the product, serious injuries to people and even death.
- All associated equipment must be de-energized during installation and maintenance.
- The following instructions do not cover details or variables in the change / installation of the product, to prevent contingencies, please contact the team of Chardon technicians if required.



PELIGRO:

- No tocar o manipular productos energizados sin el equipo de protección adecuado. Errores en el seguimiento de este instructivo pueden resultar en daños al producto, lesiones serias a las personas e incluso la muerte.
- Todos los equipos asociados deben ser desenergizados durante instalaciones y mantenimiento.
- Las siguientes instrucciones no cubren detalles o variables en el cambio/instalación del producto, para prevenir contingencias, por favor contacte al equipo de técnicos Chardon si así lo requiere.

PERIGO:

- Não toque ou movimente produtos energizados manualmente. O não cumprimento destas instruções pode resultar em ferimentos graves ou fatais, bem como danos ao produto.
- Todo o equipamento deve ser desenergizado durante a instalação e manutenção.
- As instruções a seguir não cobrem todos os detalhes e possíveis alterações na instalação do produto. Entre em contato com a equipe técnica da Chardon caso qualquer informação adicional for necessária.

SAFETY INFORMATION / INFORMACIÓN DE SEGURIDAD / INFORMAÇÃO DE SEGURANÇA

English The instructions in this manual are not intended as a substitute for proper training or adequate experience in the safe operation of the equipment described. Only competent technicians, who are familiar with this equipment should install, operate and service it.

Español Las instrucciones contenidas en este manual no son sustitutos de un entrenamiento apropiado o la experiencia adecuada en la operación segura de los equipos aquí descritos. Únicamente técnicos especializados que cuenten con experiencia trabajando con este tipo de accesorios deberán instalar, operar o dar mantenimiento a estos productos.

Português As instruções neste manual não pretendem substituir treinamento específico ou experiência adequada nos procedimentos de segurança inerentes aos equipamentos descritos. Apenas técnicos habilitados, que conheçam o equipamento, devem instalar ou colocar em funcionamento e fazer a manutenção.

INSTALLATION / INSTALACIÓN / INSTALAÇÃO



STEP 1 : English

Check kit components to ensure correct fit according to your project's requirements of voltage, cable diameter and conductor size to be used in your installation.

PASO 1: Español

Verificar que los componentes contenidos en el kit del Codos sean los requeridos con base en el proyecto de acuerdo al voltaje, diámetro de cable y tamaño del conductor a utilizar en su instalación.

PASSO 1: Português

Verificar os componentes do kit para garantir o ajuste apropriado com a classe de tensão, diâmetro do cabo e seção do condutor a serem usados em sua instalação.

STEP 2 : English

Mark 45 mm from the tip of the cable and make a straight cut in case the tip is deformed. Subsequently measure and mark 222 mm from the tip of the cable backwards. Remove the cover until the mark. Remove the mylar tape, if there is any.

PASO 2 : Español

Marcar 45 mm desde la punta del cable y realizar un corte recto en caso de que la punta este deformada. Posteriormente medir y marcar 222 mm desde la punta del cable hacia atrás. Retirar la cubierta hasta la marca. En caso de existir, retirar la cinta mylar.

PASSO 2: Português

Partindo da ponta do cabo, medir 45mm e realizar um corte reto caso a ponta estiver deformada. Meça e marque 222 mm da ponta do cabo para trás. Remova a cobertura do cabo até a marca. Limpe a blindagem e a camada semicondutora. Caso existir, retire a fita de Poliester.

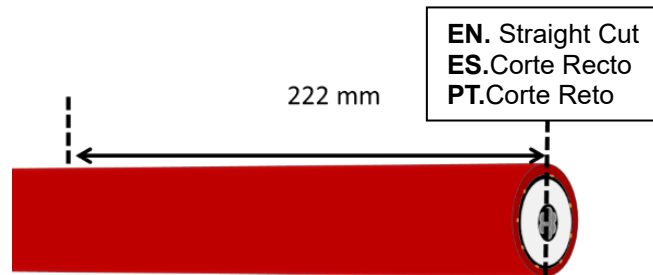

STEP 3: English

Use copper wire to secure neutral wires to insulation shield of the cable as shown below.

PASO 3: Español

Utilice uno o dos alambres de cobre para asegurar la pantalla metálica a la cubierta del cable como se muestra en la imagen.

PASSO 3: Português

Use um ou dois fios de cobre para prender os fios de metal à cobertura do cabo, conforme mostrado na imagem.

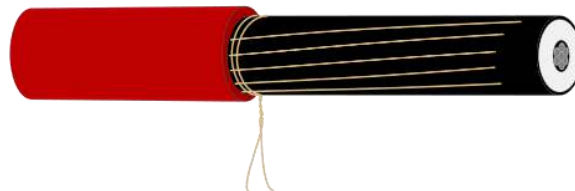

STEP 4:
English

Bind the end of the cable jacket with mastic.
Leave a braid up to 15cm and cut the excess.

PASO 4:
Español

Tomar los demás alambres y trenzarlos junto con los dos primeros. Puede dejar una trenza de 15cm y cortar el excedente.

PASSO 4:
Português

Cubra a extremidade da cobertura do cabo com mastic.
Deixe uma trança de até 15cm e corte o excedente.



STEP 5:
English

Measure down from the top of the cable 2 1/8". Remove the insulation and conductor shield to expose the bare conductor. Take care not to nick the conductor.
(It is suggested to use the proper tools for a safer installation).

PASO 5:
Español

Mida 54mm desde la punta del cable hacia atrás y retire el aislamiento y las pantallas semiconductoras para dejar expuesto el conductor, tenga cuidado para no dañarlo.

PASSO 5:
Português

Meça 54mm a partir do final do cabo. Remova o a isolação expondo o condutor. Certifique-se de não danificar o condutor ao remover o isolamento. (É recomendável usar ferramentas apropriadas para uma instalação mais segura).



STEP 6:
English

- Clean the exposed conductor with a wire brush to remove any contamination.
- Place the bi-metal connector on the conductor. Be sure to position the eye of the compression connector in position to insert the elbow electrode and stay in line with the insert. We suggest reviewing the table with the recommended tools and crimp data.
- To avoid curvature of the compression connector the crimping process, rotate it after each compression.
- Re-align the connector with the cable to eliminate any bends caused by crimping.
- Measure and mark 25mm from the top of the cable jacket backwards

PASO 6:
Español

- Limpie el conductor expuesto con un cepillo de alambre para remover cualquier tipo de contaminación.
- Coloque el conector en el conductor asegurándose de que el ojo del conector de compresión quede alineado con el vástago para poder atornillarlo.
- Revise la tabla con las herramientas y dados de compresión recomendados.
- Comprima el conector iniciando en la marca del mismo, gire 90° la pinza de compresión cada vez que vaya a realizar una nueva compresión ara evitar que el conector se curvee.
- Medir y marcar desde la punta de la cubierta hacia atrás 25mm.

PASSO 6:
Português

- Limpe o condutor exposto com uma escova de aço para remover qualquer contaminação.
- Coloque o conector no condutor. Certifique-se de posicionar o olhal do conector de compressão em posição ideal para inserir a sonda do cotovelo e ficar alinhado com o inserto. Sugerimos utilizar a tabela com as ferramentas e matrizes de compactação recomendadas.
- Para evitar curvaturas no conector no proceso de compressão, gire-o após cada compressão.
- Ajuste o conector de compressão com o cabo para eliminar qualquer curvatura gerada pelo processo de compressão.
- Medir e marcar 25mm desde a ponta da cobertura até atrás.

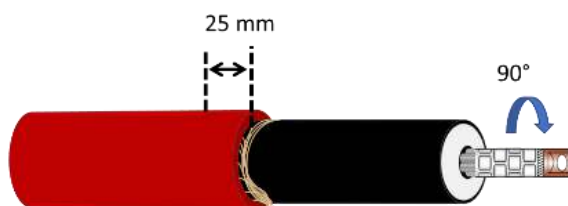

STEP 7:
English

Install the earthing adaptor in the mark mentioned in the previous step (follow the corresponding instructions). The connection point of the metal screen must be in the opposite direction to the bushing insert.

Measure down from the top of the connector 6 7/8". Remove the insulation shield.

Take care not to nick or gouge insulation. Place a 1/8" maximum bevel on the insulation to ease elbow installation.

PASO 7:
Español

Instale el adaptador de tierra hasta dicha marca y conecte la pantalla metálica (seguir el instructivo correspondiente). El punto de conexión de la pantalla debe quedar en sentido opuesto al inserto.

Mida 175mm desde el final del conector de compresión. Remueva la capa semiconductor para dejar expuesto el aislamiento.

Tenga especial precaución en no dañar o rasgar el aislamiento (cualquier daño al aislamiento en esta etapa puede generar una falla posteriormente). Haga un bisel de una medida máxima de 3mm en el aislamiento para facilitar la instalación del codo.

PASSO 7:
Português

Instale o adaptador de aterramento na marca feita no passo anterior e conecte os fios da blindagem (seguir as instruções correspondentes). O ponto de conexão dos fios deve estar na direção oposta ao inserto.

Meça 175mm a partir do final do conector de compressão. Remova a camada semicondutora para expor a isolação

Tome cuidado especial para não danificar ou riscar a isolação (qualquer dano ao isolamento nesse estágio pode levar a falhas posteriormente). Faça um chanfro com uma medida máxima de 3mm na isolação para facilitar a instalação do cotovelo.



STEP 8:
English

Clean and lubricate the connector and the isolation using the lubricant provided in the kit.

Slide the elbow onto the cable, using a back and forth twisting motion, and Final seating of the elbow should align elbow and connector.

PASO 8:
Español

Limpie y lubrique el conector y el aislamiento con el lubricante suministrado en el kit.

Deslice el cable dentro de la parte baja del codo girando un poco hasta que el conector llegue a tope y el ojo del conector este en dirección hacia el inserto.

PASSO 8:
Português

Limpe e lubrifique o conector e a isolação com o lubrificante fornecido no kit.

Deslize o cotovelo sobre o cabo, com um movimento giratório para frente e para trás e a posição final do cotovelo deve ficar alinhada com o conector.

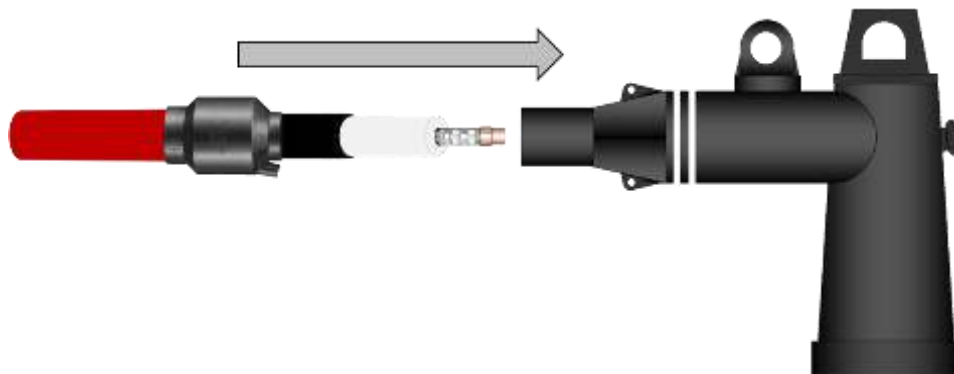

STEP 9:
English

Insert the contact rod and screw using the torque wrench provided in the kit. Once the proper torque has been reached, the wrench will bend and must be discarded as it cannot be reused.

If you wish to use another tool to screw the contact rod, a torque of 110lb-in must be applied.

Paso 9:
Español

Inserte el vástago (electrodo) y atornille utilizando la llave de torsión proporcionada en el kit, una vez que llegue a la torsión adecuada, la llave se doblará, deseche la llave ya que esta no puede ser reutilizada.

Si utiliza otra herramienta para atornillar el vástago, debe aplicarle un torque de 110 lb-in.

Passo 9:
Português

Insira a sonda e aperte a manualmente usando a chave fornecida no kit; assim que atingir o torque adequado, a chave se dobrará e deverá ser descartada, pois não poderá ser reutilizada.

Caso outra ferramenta de aperto for utilizada, um torque mínimo de 110 lb-in deversá ser aplicado.

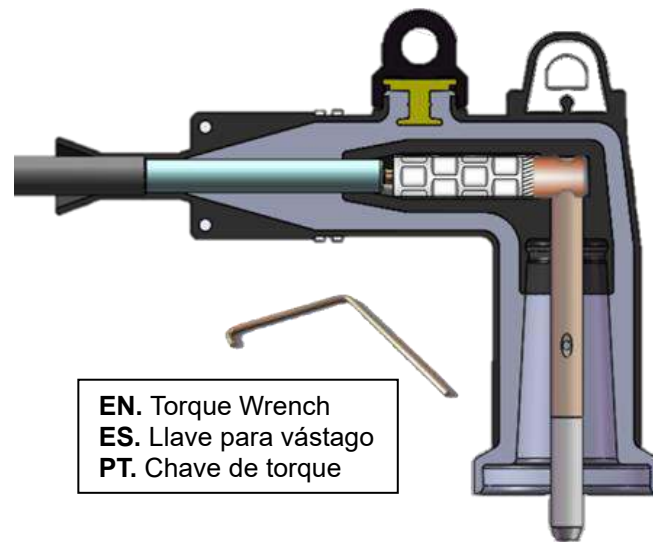

STEP 10:
English

Using one or more neutral wires, connect the concentric neutral to the elbow grounding tab near the cable entrance. A tight connection will provide positive grounding for the elbow shield.

Paso 10:
Español

Usando uno o dos cables de cobre con área igual o superior a la de la pantalla metálica del cable, conecte el codo a la tierra del sistema, a través del ojillo para puesta a tierra del codo.

Passo 10:
Português

Usando um ou mais fios da blindagem, conecte à aba de aterramento do cotovelo perto da entrada do cabo. Uma conexão firme fornecerá uma conexão de aterramento positiva para a proteção do cotovelo.

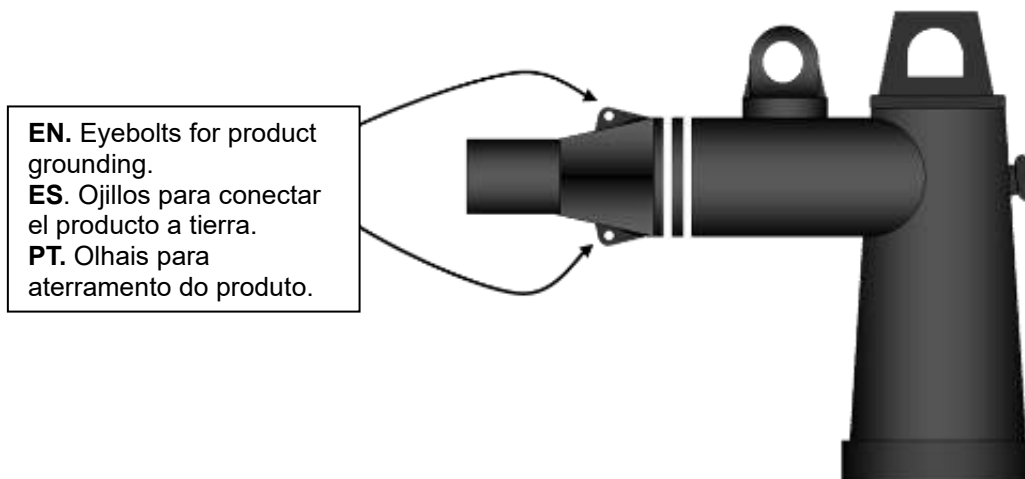

OPERATING INSTRUCTIONS / INSTRUCCIONES DE OPERACIÓN/ INSTRUÇÕES DE OPERAÇÃO

English

Do not connect two different phases of a multiple-phase system. Before closing a single-phase loop, make certain both ends of the loop are the same phase.

Español

No conecte dos fases diferentes de un sistema multifásico. Antes de cerrar un ciclo monofásico, asegúrese de que ambos extremos del ciclo estén en la misma fase.

Português

Não conecte duas fases diferentes de um sistema multifásico. Antes de fechar um ciclo monofásico, verifique se as duas extremidades do ciclo estão na mesma fase.

LOADMAKE OPERATION / OPERACION CIERRE CON CARGA / OPERAÇÃO DE FECHO COM CARGA

English

- Area must be clear of obstructions or contaminants that would interfere with the operation of the loadbreak elbow.
- Securely fasten a suitable live-line tool to the pulling eye.
- Place the load break elbow over the bushing, inserting the white arc follower of the probe into the bushing approximately 2 1/2" until a slight resistance is felt.
- Immediately thrust the elbow onto the bushing with a fast, firm, straight motion, with sufficient force to latch the elbow to the bushing.
- Push again on the live-line tool, then pull gently to make sure it is secure.

Español

- El área debe estar libre de obstrucciones o contaminantes que pudiesen interferir con la operación del codo (OCC).
- Asegúrese de que la pértiga desconectadora este bien sujeta al ojo de operación en el accesorio para cable.
- Coloque el codo operación con cable sobre la boquilla tipo inserto. Introduzca el electrodo con elemento extintor de arco aproximadamente 6 cm dentro del inserto hasta percibir resistencia.
- De forma inmediata empuje el codo dentro de la boquilla tipo inserto con un movimiento rápido, lineal y fuerte. Asegúrese de utilizar la fuerza necesaria para introducir el codo dentro de la boquilla.
- Empuje nuevamente el codo con la pértiga y después jale con suavidad para cerciorarse que la instalación es segura.

Português

- A área deve estar livre de obstruções ou contaminantes que possam interferir na operação do cotovelo (OCC).
- Verifique se o bastão isolante esteja firmemente preso ao olho de operação no acessório do cabo.
- Coloque o cotovelo com o cabo sobre a bucha de inserção. Insira o eletrodo com um elemento de extinção de arco aproximadamente 6 cm no inserto até sentir resistência.
- Empurre imediatamente o cotovelo na bucha do tipo inserto com um movimento rápido, linear e forte. Certifique-se de usar a força necessária para inserir o cotovelo na bucha.
- Empurre o cotovelo com o bastão isolante novamente e puxe-o com cuidado para garantir que a instalação seja segura.

LOADBREAK OPERATION / OPERACION APERTURA CON CARGA / OPERAÇÃO DE ABERTURA COM CARGA

English

- Securely fasten a suitable live-line tool to the pulling eye.
- Without exerting any pulling force, slightly rotate the connector clockwise to break surface friction between the elbow and bushing.
- Withdraw the connector from the bushing with a fast, firm, straight motion, being careful not to place the connector near a ground plane.
- Place connector on an appropriate

Español

- Asegure la pértiga al elemento de sujeción del codo.
- Sin jalar, rote el codo cuidadosamente en dirección de las manecillas del reloj para romper la fricción superficial entre el codo y la boquilla tipo inserto.
- Retire el codo de la boquilla con un movimiento lineal, rápido y firme.
- No coloque el conector cerca de la tierra.

Português

- Prenda o bastão na braçadeira de cotovelo.
- Sem puxar, gire o cotovelo cuidadosamente no sentido horário para quebrar o atrito da superfície entre o cotovelo e a bucha de inserção.
- Remova o cotovelo da bucha com um movimento linear, rápido e firme.
- Não coloque o conector perto do chão.

accessory device, following the operating instructions for that accessory.

- Place an insulated protective cap with drain wire attached to system ground on any exposed energized bushing using a live-line tool.

• Coloque el conector tipo codo en el accesorio apropiado, siguiendo las instrucciones de dicho accesorio.

- Coloque un tapón aislante con cable de tierra en cualquier boquilla tipo inserto energizada.
- Utilice en todo momento una pértiga para dichas operaciones, así como el resto del equipo de protección.

• Coloque o conector do cotovelo no acessório apropriado, seguindo as instruções nesse acessório.

- Coloque uma tampa isolante com fio terra em qualquer bucha de inserto energizada.
- Sempre use um bastão isolante para essas operações, assim como o restante do equipamento de proteção.

TABLE
Crimp Chart

CONNECTOR	CONDUCTOR SIZE	BURNDY		Thomas and Betts		KEARNEY		ACA Conductor Accessories		Anderson Tool	Edison Electric Institute REDERENCE	
		TOOL	DIE	TOOL	DIE	TOOL	DIE	TOOL	DIE			
5/8" DIAMETER	NO. 4 THRU 2/0 STRANDED	Y34	A243 (2)	A25AR (2)	UT-3	5/8" (4)	O	5/8"NOSE (4)	12 A	B24 EA (2)	VC-5 VC-6	8A
		Y35 OR Y39	U243 (2)	U25ART (2)	UT-5	TV (4)		9/16" (3)				
			UBG (2)	U687 (2)			9/16" (2)					
		MD6	W243 (2)	BG(3) NOSE (2)	UT-15	54H (2)	WH2,WH3,BH4, WH4,PH2,PH13	572 (2)				
3/4" DIAMETER	3/0 – 4/0 STRANDED	Y34	U247 (2)	A27AR (2)	UT-5	TV (4)	O	737 (3)	12A	B39 EA (2)	VC-5 VC-6	10A
		Y35 OR Y39	U247 (2)	U27ART (1)				747 (2)				
			U467 (2)		UT-15	66 (2)	WH2,WH3,BH4, WH4,PH2,PH13	737 (3)				
		MD6	W247 (2)	747 (2)								

Connector Crimp Chart



QR Video Instructive

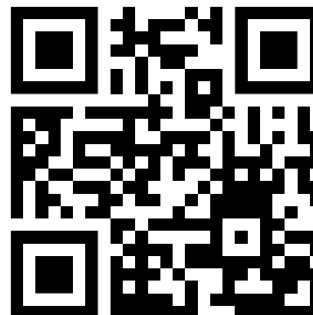

Warranty:

English

Chardon products are guaranteed for a period of 2 years after their date of purchase, to make this guarantee effective you can come only by presenting a purchase invoice to your authorized Chardon distributor. The warranty will not be valid in the following cases:

1. When the product has been used under conditions other than normal.
2. When the product has not been operated according to the instructions for use.
3. When the product has been altered or repaired by persons not authorized by CHARDON.

Español

Los productos Chardon están garantizados por un periodo de 2 años posterior a su fecha de compra, para hacer efectiva esta garantía puede acudir únicamente presentando ticket de compra con su distribuidor autorizado Chardon. La garantía no será válida en los siguientes casos:

1. Cuando el producto ha sido utilizado en condiciones distintas a las normales.
2. Cuando el producto no ha sido operado de acuerdo con el instructivo de uso.
3. Cuando el producto ha sido alterado o reparado por personas no autorizadas por CHARDON.
4. Cuando se utilizaron componentes que no eran compatibles con los accesorios Chardon.

Português

Os produtos Chardon são garantidos por um período de 2 anos após a data da compra. Para efetivar essa garantia, poderá apresentar a nota fiscal de compra ao seu distribuidor autorizado Chardon. A garantia não será válida nos seguintes casos:

1. Quando o produto tiver sido utilizado em condições diferentes da normal.
2. Quando o produto não foi operado de acordo com as instruções de uso.
3. Quando o produto tiver sido alterado ou reparado por pessoas não autorizadas pela CHARDON.
4. Quando forem usados componentes não compatíveis com os acessórios CHARDON.

Inasmuch as CHARDON GROUP, Inc. has no control over the use which others may put the material, it does not guarantee that the same results as those described herein will be obtained, Each user of the material should make his own tests to determine the material's suitability for his own particular use. Statements concerning possible uses of the materials described herein are not to be construed as constituting a license under any CHARDON GROUP, inc. patent covering such use or as recommendations for use of such materials in the infringement of any patent.

En tanto CHARDON GROUP, Inc. no cuenta con control sobre el uso que otros puedan hacer sobre el material no es posible garantizar los mismos resultados descritos previamente. Cada usuario deberá hacer sus propias pruebas para determinar la idoneidad del material para su propio uso. Declaraciones relativas a los posibles usos de los materiales descritos en este documento no deben constituyen licencia alguna sobre ninguna patente de CHARDON GROUP, inc. Así mismo, el uso o recomendaciones sobre los materiales en violación de cualquier patente.

Como o CHARDON GROUP, Inc. não tem controle sobre o uso que outros possam fazer do material, ela não garante que os mesmos resultados aqui descritos serão obtidos. Cada usuário do material devem realizar seus próprios testes e determinar a adequabilidade do material para seu uso específico. Declarações sobre os usos possíveis dos materiais aqui descritos não devem ser interpretadas como se constituíssem uma licença sob qualquer patente do CHARDON GROUP, inc. que cubra esse uso ou conforme as recomendações de uso desses materiais na infração de qualquer patente.



For additional information/inquiries, write to:

sales@chardongroup.com